

Teknisk beskrivelse, Kalmar TR618i, serienr 50766**TR618i DSD -hytte, venstre hånd**

TT2007 TR618i DSD Cabin, Left Hand Drive

Chassis:

Sveiset stålramme
Anti-skli overflater

Fjæring:

Forfjæring foran: Parabolsk, 2 bladfjærer
Fjæring bak: Fastmontert

Hytte:

En fører, venstrestyrt
Dreibar seteanordning for 360-graders sikt
Designet i henhold til ISO 3471:1994 sikkerhetsstandard (ROPS)
Sveiset stålkonstruksjon
Antivibrasjons gummimonteringer
Hydraulisk manuell hyttevippesystem: 60° tilt

Elektrisk system:

24 Volt negativ jord, to 170Ah batterier med hovedbryter
CAN-BUS (Controller Area Network) grensesnitt

Pneumatisk system:

Pneumatisk styrt: Bremse, 4-hjulsdrift innkobling og åpning av kingbolt.
Bremsesystem: Integrrert luftavtørringsapparat, separate kretser for for- og bakkbrems
Faste kledde håndkoblinger, dobbeltsystem (rødt og gult) for tilhengerkoblinger (ISO 1728 standard)
Slangekoblings-støttearm, fire posisjoner, ved hyttetak
Elektrisk styrt parkeringsbremse, aktiveres automatisk når strømmen slås av
Wabco 530 liter/min, 2-sylindret kompressor

Hydraulisk system:

Hydraulisk pumpe med stor kapasitet, stempeltype med variabel slagvolum
Hydraulikkstyringsventiler av mobil type, integrert i én hydraulisk blokk
Doble virkende teleskopiske totrinns hydrauliske sylindere for løfting
Standard løftekapasitet 32 tonn.
Doble virkende hydrauliske styresylindere, dynamisk styreventil med nødstyringsfunksjon
Tilstopning indikatorlampe for blokkert returflinterfilter

Lakkering:

Standard hyttefarge: RAL3000 (Kalmar rød)
Standard chassisfarge RAL7021 (Kalmar svart), pulverlakkert på alle flater
Sikkerhetsgult plattform, trinn og gripehåndtak

Manualer:

Brukerhåndbok (Norsk)
Vedlikeholdshåndbok (Engelsk)
Reservedelshåndbok (Engelsk)

Merk: Funksjoner kan endres avhengig av valgte alternativer

Cummins B6.7 168kw EU Stage V

Cummins B6.7 - 168 kW (225 hk) @ 2.200 o / min, 1.186 NM dreiemoment @ 1.300 o / min CAC (Ladningsluft avkjølt), turboladet, elektronisk kontrollert motor - Møtes EU fase V og USA Tier 4F terrengutslipp.

Dette er en in-line, 6-sylindret, 4-takts dieselmotor med direkte drivstoff injeksjon og en kraftig radiator. Motoren er bygget med høy grad av presisjon for å tåle høy effekt mens de tilsvarer høye krav til Operativ sikkerhet og levetid.

- In-sylindret forbrenningsteknologi
- Utskiftbart luftfilterelement
- Vertikal lydtemper, eksosstabel og varmeskjold

- Elektronisk gass
- Anbefalt oljeskift: Hver 500 time
- Rektangulært drivstoff (innebygde trinn) Tankkapasitet: 190 liter (50 liter)
- Drivstoff/vannskiller
- Luftrensere; Frontal luftinntak bak gitter
- Indikator for luftbegrensning montert under hetten

Teknisk informasjon:

- Sylindere: 6 in-line
- Stroke: 124 mm
- Bore: 107 mm
- Forskyvning: 6,7 liter

Motorblokkvarmer, 230V

Motorblokkvarmeren er samlet til sylindereblokk. Varmeren varmer opp omtrent til 50 ° C. Stikkkontakten er plassert på Fender.

Dana RTE 14822 (8+8), Converter CFL 331368 (TR)

Dana RTE 14822 (8+8) med CFL 331368 Torque Converter er en PowerShift overføring med 8 fremre gir og 8 bakovergifter.

Transmisjonsolje -peilepinne på sidekammen

Transmission oil dipstick on side compartment

Manuell girvelger

Manual gear selector

Dobbeltvirkende sylindere, aktiv tilt $\pm 10^\circ$, 1000 mm heis, kapasitet 32 ??tons (std. TR-modeller)

Double acting cylinders, active tilt $\pm 10^\circ$, 1000 mm lift, capacity 32tons (Std. TR-models)

Fifth Wheel, Holland FW0E70, 2 King Pin (GCW opp til 120 tonn, ikke EC godkjent)

Fifth Wheel, Holland FW0E70, 2 King Pin (GCW opp til 120 tonn)

GOOSEck Support, stål

En brakett for å støtte svanehalen i drift

Balanse fjærer for femte hjul

To trekkfjær er montert mellom heisboomen og det femte hjulet i for å holde det femte hjulet i horisontal stilling.

36 tonn løftekapasitet

Løfte sylindere for å støtte 36 tonn løftekapasitet

Femte hjulkontroll på setet, til høyre

Kontroller for å løfte en senking av femte hjul så vel som låsing og lås opp King Pin

Axle Ratio 20.57: 1 (Std. TT/TR)**Differensiallås på bakaksel med beskyttelse**

Differensiallås på bakakselen for å forhindre at hjulet svinger ved forskjellige hastigheter

Bakaksel luftfjæring med senking

Aksen er montert på U bjelkearm. Frontenden er montert på chassisramme av Selvnubricerende lagre, og den støttes bak akselen med dobbel luft Pute fjærer. Nivåkontrollventilen justerer lufttrykket i luften våren og holder chassishøyden på midtposisjonen. Støtdempere Kontroll og dempe akselbevegelser.

Når den femte hjulbelastningen er over 13 tonn, tar akselen kontakt med gummiputer og blir effektivt et solid montert arrangement som gir økt traktorstabilitet for å håndtere tunge belastninger på bratte gradienter ved forhøyede femte hjulhøyder uten klang.

Michelin Multiway 3D XZE 315/80R22.5 rundt

Michelin Multiway 3D XZE 315/80R22.5 er et dekk som er spesifikt forsikre deg til og derfor godt egnet for bruk i krevende miljøer, for eksempel havner, terminaler og distribusjonssentre.

Tekniske spesifikasjoner:

Rim størrelse i tomme: 22,5

Wheelsize i MM: 1075

Tirewidth in MM: 315

Nødvendig trykk i stolpe: 8.3

Hjulmutterbeskyttelse på forhjulene

Støpejernsring, montert med hjulmuttere til navet i forakselen for å forhindre skader på hjulbolter og hjulnav f.eks. i RO-RO-operasjon.

Luft suspendert sete Bege 9130 med 2-punkts setebelte

CA2125 luft suspendert sete (BE-GE 9130)

Tekniske data: 70 mm Vertikal fjæringsslag 80 mm setehøyde og vippe Justering for og akterjustering, +/- 80 mm ryggvinkeljustering

Suspensjonsdeksel blå farge 2-punkts setebelte

Seteoppvarming**Låseposisjon 90 ° for svingbar sete****Elektrisk betjent førervindu****Utenfor speil, elektrisk oppvarmet og justert**

Elektrisk oppvarmet og justert av / på -bryter i hytta for utsiden speilvarmere. Ekstern justering fra førerstedet.

Ekstra elektrisk oppvarmet speil på høyre side**Stereo DAB+ Radio/CD/USB MP3/ Bluetooth (24V)****Pneumatisk betjent skyve bakdør****A4 Skriveplate med llys****Hyttevarmer, elektrisk, 230 V inkl. Stikkontakt**

CA5204 Hyttevarmer, elektrisk, 230 V AC, 1100 W

Varmeapparatet er montert til venstre for førerens føtter på hyttesiden.

Hyttepausevarmer

Pausevarmeren kan justeres med instrumentpanelbryter.

Etter at motoren er lagt ned, kan pausevarmer aktiveres ved å trykke på Pause varmerbryteren en gang og slå av strømmen med tenningsstasten.

Pausevarmeren holder hytta varm i løpet av 10 minutter og symbolet vises på boks -panelet. Etter 10 minutter inaktiverer pausevarmeren og kraften slås av.

Std. Støynivå: hytte maks. 75 dB (a), ved førere øre, utenfor 85 dB (a) på 7,5m avstand**Hytte vippe, elektrisk betjent****Hytte luftfjæring**

Luftfjæret hytte for komfortable kjøring

Automatisk klimaanlegg**Automatisk parkeringsbremsaktivering, når svingbare sete er snudd**

Splash Guards for Front Mudguards

Splash guards for front mudguards

Bakre gjørnevakter og støtfanger, integrert stål, sveiset og sprutvakter

Rear mudguards and bumper, integrated steel, welded, and splash guards

Trailer Towing Coupling, VBG-8500

Trailer towing coupling, VBG-8500

Central Lube, Automatic, Lincoln-Helios

Central lube, automatic, Lincoln-Helios

Ekstra trinn under hyttetrinn, kjede (bare med DSD-cabin)**Overkjørt struktur bak hytta****Faste spiralslanger, dobbel linje (rød og gul) glade hender**

Dobbel linje (rød og gul) faste spiralslanger med kledde hender, montert ved baksiden av hytta. Luftlinjene er montert på traktoren med plastkontakter, slik at de vil gå i stykker når traktorene kjører bort fra traileren uten å koble fra luftlinjene. I så fall luften linjer vil alltid treffe traileren i stedet for hytta.

Avtakbare spiralslanger, dobbel linje (rød og gul), glade hender/glade hender

Slangens minimumslengde er 0,7 m og maksimal lengde er 4,5 m.

Avtakbare spiralslanger, duomatisk / glade hender

Slangens minimumslengde er 0,7 m og maksimal lengde er 4,5 m.

Duomatisk forbindelse på hytte bakvegg**Duomatisk forbindelse på arm på hytt Taknivå (bare med DSD -hytte)****Std. Trailerforbindelser med DSD-Cabin****Luftrykkshorn****Ytterligere 30 liter lufttanker****To avstengningsventiler (rød og gul) for trailerforbindelser****Hydraulisk oljevarmer, 230 V****Trailer spiralkabel, 7-pol, 24 V****Ekstra fungerende lys ledet på hyttak, bakover, på førerens bakre hjørne av hytt Tak**

EL1069 Ekstra fungerende lys ledet på det bakre hjørnet av hyttaket (1 stk) på førersiden, mot bakover. Ekstra fungerende LED -lys, som også kan instrueres. Bytt i hytte.

Ekstra fungerende lys ledet på hyttak, bakover, på motorens bakre hjørne av hytt Tak

EL1068 Ekstra fungerende lys ledet på det bakre hjørnet av hyttaket (1 stk) på motorsiden, mot bakover. Ekstra fungerende LED -lys, som også kan instrueres. Bytt i hytte.

Ekstra arbeidslys ledet på hytt Tak (2 stk), fremover, på begge hjørnene av hyttetak

Ekstra fungerende LED -lys. Lys kan instrueres også sideveis. Bytt inn hytta.

Automatisk kjøreløysfunksjon

I dette alternativet er frontlykter på selv om frontlysbryteren er av (Posisjon 0), men de høye bjelkene kan ikke brukes. Bare hvis frontlysbryteren er på (posisjon 2), de høye bjelkene kan brukes kontinuerlig. Parkering lys fungerer normalt (posisjon 1). Parkerings- og frontlysbryteren er ligger på sideinstrumentpanelet.

Holder for Registreringsnummer+lys, på bakre støtfanger**NATO -kabel, 12/24 V****NATO Socket 12V for ekstern strømkilde****NATO Socket 24V for ekstern strømkilde****Nødstop for motor utenfor hytta****Ytterligere bak-, brems- og blinkerlys ledet på chassis bak hytta****Ytterligere bak-, bremse- og blinkerlys ledet på hyttetak****Lys og reflekser for vegregistrering****Gul sikkerhetsstriping på chassis****Standard hyttefarge RAL3000 (Kalmar Red)****Standard chassisfarge RAL7021 (Kalmar Black)****Kalmar Insight Maskinvareforberedelse**

Denne maskinen vil være utstyrt med Kalmar Insight -maskinvareforberedelse til gi informasjon om driften din og gi verdifull innsikt i en antall viktige ytelsesindikatorer, for eksempel Fual -forbruk.

Kalmar Insight Software License - 1 år

Kalmar Insight er en online plattform for Acquire Valua innsikt i din operasjon, ved å overvåke og lage data tilgjengelig for deg, f.eks. Brensel forbruk per km eller mil

Produktbetegnelse	Antall
TR618I DSD -hytte, venstre hånd	1
Cummins B6.7 168kw EU Stage V	1
Motorblokkvarmer, 230V	1
Dana RTE 14822 (8+8), Converter CFL 331368 (TR)	1
Transmisjonsolje -peilepinne på sidekammen	1
Manuell girvelger	1
Dobbeltvirkende sylindere, aktiv tilt $\pm 10^\circ$, 1000 mm heis, kapasitet 32 tons)	1
King	1
GOOSEck Support, stål	1
Balanse fjærer for femte hjul	1
36 tonn løftekapasitet	1
Femte hjulkontroll på setet, til høyre	1
Axle Ratio 20.57: 1 (Std. TT/TR)	1
Differensiallås på bakaksel med beskyttelse	1
Bakaksel luftfjæring med senking	1
Michelin Multiway 3D XZE 315/80R22.5 rundt	1

Hjulmutterbeskyttelse på forhjulene	1
Luft suspendert sete Bege 9130 med 2-punkts setebelte	1
Seteoppvarming	1
Låseposisjon 90 ° for svingbar sete	1
Elektrisk betjent førervindu	1
Utenfor speil, elektrisk oppvarmet og justert	1
MIRROR,INSIDE,FRONT	1
MIRROR	1
Ekstra elektrisk oppvarmet speil på høyre side	1
Stereo Radio/CD/USB MP3/DAB+/Bluetooth (24V)	1
Pneumatisk betjent skyve bakdør	1
A4 Writing Pad+Map Light	1
Hyttevarmer, elektrisk, 230 V inkl. Stikkontakt	1
Hyttepausevarmer	1
Std. Støynivå: hytte maks. 75 dB (a), ved førere øre, utenfor 85 dB (a) på 7,5m avstand	1
Hytte vippe, elektrisk betjent	1
Hytte luftfjæring	1
Automatisk klimaanlegg	1
Automatisk parkeringsbremsaktivering, når svingbare sete er snudd	1
Splash Guards for Front Mudguards	1
Bakre gjørmevakter og støtfanger, integrert stål, sveiset og sprutvakter	1
Trailer Towing Coupling, VBG-8500	1
Central Lube, Automatic, Lincoln-Helios	1
Ytterligere trinn under hytetrinn, kjede (bare med DSD-cabin)	1
Overkjørt struktur bak hytta	1
Faste spiralslanger, dobbel linje (rød og gul) glade hender	1
Avtakbare spiralslanger, dobbel linje (rød og gul), glade hender/glade hender	1
Avtakbare spiralslanger, duomatisk / glade hender	1
Duomatisk forbindelse på hytte bakvegg	1
Duomatisk forbindelse på arm på hytt Taknivå (bare med DSD -hytte)	1
Std. Trailerforbindelser med DSD-Cabin	1
Luftrykkshorn	1
Ytterligere 30 liter lufttanker	1
To avstengningsventiler (rød og gul) for trailerforbindelser	1
Hydraulisk oljevarmer, 230 V	1
Trailer spiralkabel, 7-pol, 24 V	1
Ekstra fungerende lys ledet på hyttak, bakover, på førerens bakre hjørne av hytt Tak	1
Ekstra fungerende lys ledet på hyttak, bakover, på motorens bakre hjørne av hytt Tak	1
Ekstra arbeidslys ledet på hytt Tak (2 stk), fremover, på begge hjørnene av hyttetak	1
Automatisk kjøreløysfunksjon	1
Lisensplateinnhaver+lys, bak støtfanger	1
NATO -kabel, 12/24 V	1
NATO Socket 12V for ekstern strømkilde	1
NATO Socket 24V for ekstern strømkilde	1
Nødstop for motor utenfor hytta	1
Ytterligere hale-, brems- og blinkerlys ledet på chassis bak hytta	1
Ytterligere hale-, bremse- og blinkerlys ledet på hytt Tak	1
Lys og reflekser for svensk vegregistrering	1
Gul sikkerhetsstriking på chassis	1
Standard hyttefarge RAL3000 (Kalmar Red)	1
Standard chassisfarge RAL7021 (Kalmar Black)	1
Kalmar Insight Maskinvareforberedelse	1
Kalmar Insight Software License - 1 år	1

Produktbilder**TR618I DSD -hytte, venstre hånd****Elektrisk betjent førervindu****Utenfor speil, elektrisk oppvarmet og justert**



Hyttevarmer, elektrisk, 230 V inkl. Stikkontakt



Duomatisk forbindelse på hytte bakvegg



Ekstra fungerende lys ledet på hyttak, bakover, på førerens bakre hjørne av hytt Tak



Ekstra fungerende lys ledet på hyttak, bakover, på motorens bakre hjørne av hytt Tak

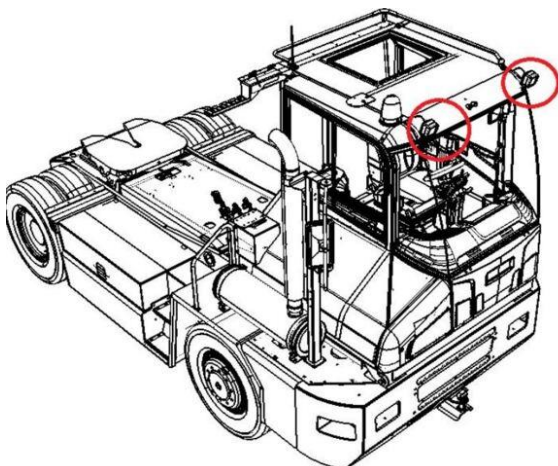

Ekstra arbeidslys ledet på hytt Tak (2 stk), fremover, på begge hjørnene av hyttetak



Gul sikkerhetsstriping på chassis